

# バス AV ボード (ロックダウン) 組立て説明書

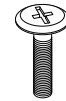

- ・ブラstdライバー (ビスの締め付けに使用) をご用意下さい。
- ・組立て作業は必ず 2 人以上で行って下さい。
- ・周りに物や人がいないことを確認し、作業して下さい。

下記の金具が入っていることをお確かめ下さい



ビス : 16 本

対応ドライバー : JIS No.3

※別注製品は個数が異なる場合があります。

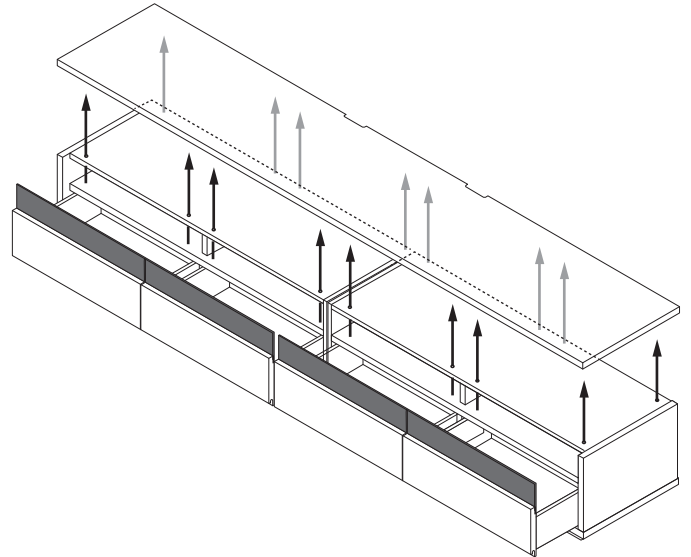
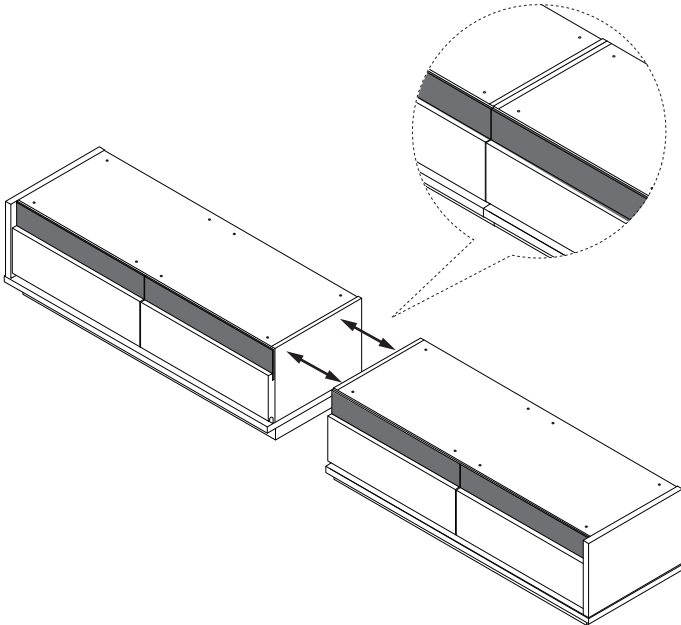

1. 本体を設置したい場所に並べて置きます。左右の並びにご注意ください。

2. 引出しを開け、ボックス上部の穴と天板の穴位置を合わせ、付属のビスで固定します。



## 締めすぎ注意

割れの原因になるため  
ビス固定の際は必ず手動で行い、  
強く締めすぎないようにご注意ください。



全て軽く仮止めてから締め上げてください。  
仮止めせず 1 本ずつ締め上げると最後の穴位置がずれてビス  
が締まらなくなる場合があります。  
また無理矢理締め上げるとネジ山が潰れる場合があります。

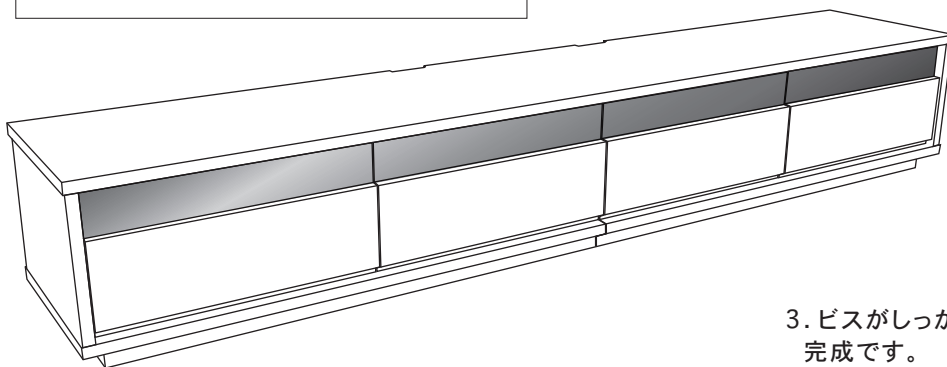

3. ビスがしっかり固定されているか確認して  
完成です。



安全にご使用いただく為に・・・ビスがゆるんでいないか定期的を確認し、ゆるんでいたら締め直して下さい。