





- ・ブラスタドライバー（ボルトの締め付けに使用）をご用意下さい。
- ・組立て作業は必ず2人以上で行って下さい。
- ・安全のため、床板の上に座ったまま作業をしないで下さい。

下記の金具が入っていることをお確かめ下さい
※別注製品は個数が異なる場合があります。



・ビス（短）8個
対応ドライバー：JIS No.3



・ビス（長）2個
対応ドライバー：JIS No.3



・開き止め金具 1本

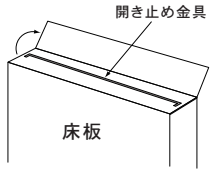

※開き止め金具は床板の箱の内蓋についています。

- ①ヘッドボード
- ②サイドフレーム
- ③フットフレーム
- ④床板
- ⑤開き止め金具
- ⑥補助脚

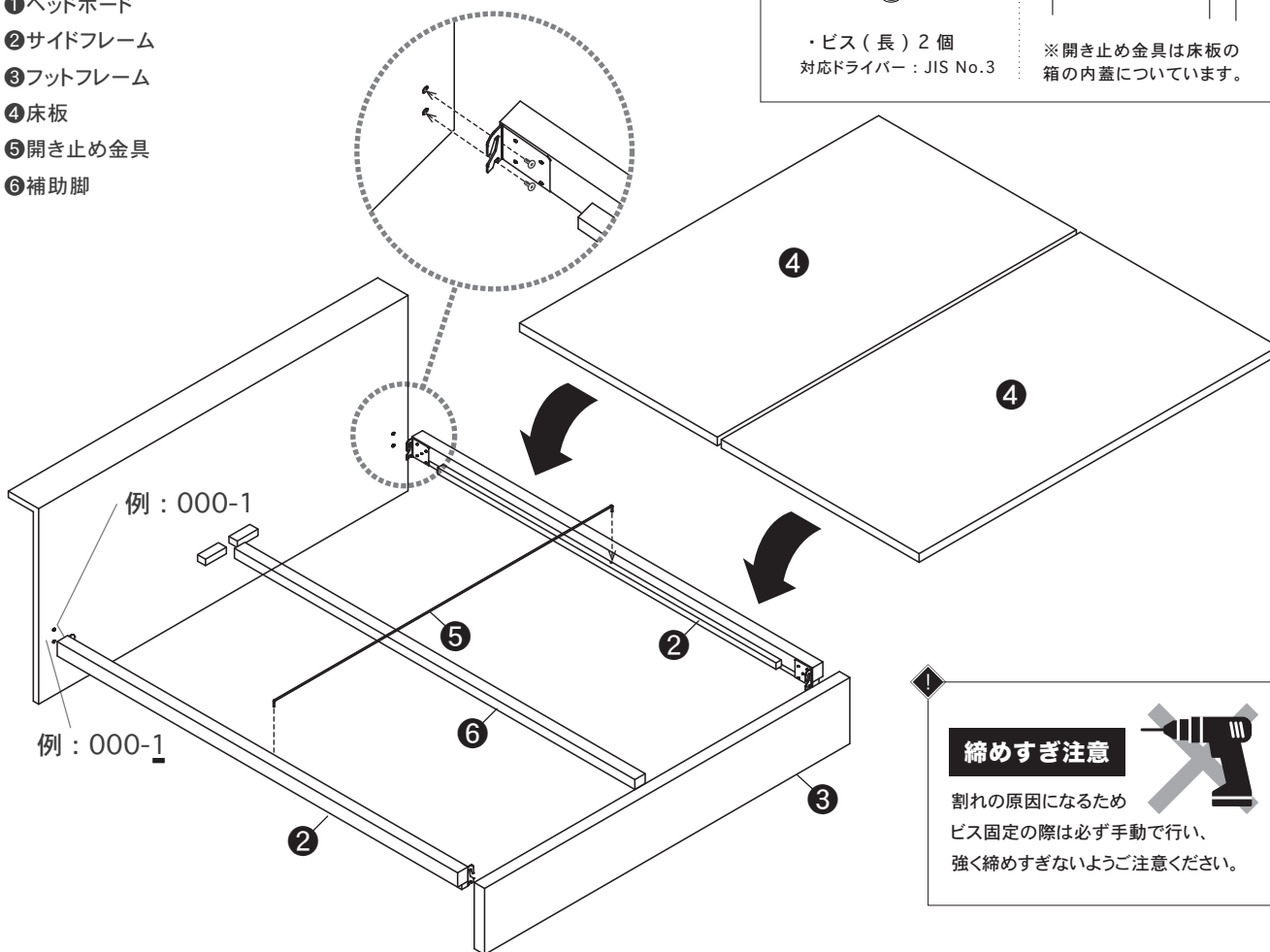

- ①ヘッドボードに②サイドフレーム、それぞれ本体に記載されている番号を合わせて、ダボを穴に差し込み金具の位置を調整しビス（短）を上下軽めに締めておきます。
- ③フットフレームと②サイドフレームも同様に、それぞれ本体に記載されている番号を合わせて、ダボを穴に差し込み金具の位置を調整しビス（短）で軽めに上下締め、組んだ後にしっかり締めて固定します。
- ⑥補助脚を①ヘッドボード、③フットフレームの横木の間、下からビス（長）で設置します。
- ⑤開き止め金具を②サイドフレームの横木中央の穴に合わせて差し込みます。
- ④床板を乗せて完成です。



安全にご使用いただく為に・・・ビスがゆるんでいないか定期的に確認し、ゆるんでいたら締め直して下さい。